



Reglementen 2025

Truckcross

Het bedekken van armen en benen verplicht.

OP HET RENNERSKWARTIER IS GEBRUIK VAN EEN MILIEUKLEED VERPLICHT.

Leeftijden en vereisten.

- **Truckcross vanaf 18 jaar met minimaal rijbewijs B.**
(helm, oogbedekking handschoenen en nekband VERPLICHT.)

Bij inschrijving en betaling van deelname, geeft de deelnemer akkoord te gaan met het reglement en zal dit reglement opvolgen.

Kledingeisen:

Voor **alle** deelnemers is de volgende uitrusting minimaal verplicht:

- Goedgekeurde helm met E keurmerk voor motorgebruik
- Handschoenen.
- Nekband.
- Crosslaarzen of stevige hoge schoenen het liefst met stalen neuzen.
- Stevige broek (crossbroek of leren broek).
- (Cross)shirt met lange mouwen.
- Oogbedekking doormiddel van vizier of stofbril.

Algemeen

1: De machine waarmee wordt gereden lijkt zo veel mogelijk op een vrachtwagen. Een vrachtwagen is een vervoersmiddel die vracht kan vervoeren. Een vrachtwagen moet een kale auto zijn. Er geldt dat een huif (*uitzondering zie punt 1.23*), tank, kiepbak, haak-arm of andere varianten op de auto niet wordt toegelaten.

2: Elke vrachtwagen moet als minimaal herkenningspunt een originele voorkant en een originele lengte hebben.

Uitstekende delen en ramen, alsmede losse rommel moeten verwijderd worden.

3: De vrachtwagen dient aan de voor- en achterkant een trek-oog te hebben, doorsnede 10 cm., zodat deze altijd op de juiste plek wordt aangehaakt bij het wegslepen.

4: De maximale snelheid buiten de wedstrijd baan is 5 km. / uur.

5: Op het rennerskwartier dient er een vloeistofdicht zeil onder de vrachtwagen te liggen.

6: Een oliebadfilter is verboden, omdat daardoor de motor op hol kan slaan.

7: Aan beide zijanten van de vrachtwagen dient een nummerbord te zitten met een afmeting van 50 x 50 cm. Aan de voorkant een bord met een afmeting van 20 x 20 cm (Witte achtergrond en rode cijfers).

8: Gebruik van alcohol door de rijders is niet toegestaan.



Reglementen 2025

Truckcross

9: Rijders moeten een overall + handschoenen, een goedgekeurde helm e-keurnerk met goede sluiting en een nek-band dragen. Ook is het dragen van oogbescherming door middel van een vizier of bril verplicht

10: Iedereen moet aan de start verschijnen met een nek-band om en een overall + handschoenen aan, ook bij de remmentest.

11: De vrachtwagen heeft voor en achter gelijke maat wielen. Voorwielen zijn bestuurbaar. Het is niet toegestaan een wedstrijd achterwaarts te rijden.

12: Dubbelluchtwielen met bouten of deugdelijk laswerk monteren. Niet alleen met snel sluitingen.

13: De langzamere vrachtwagen moet de snellere vrachtwagen de mogelijkheid geven te kunnen passeren. Opzettelijk hinderen of dwarszitten mag niet. Er wordt streng gecontroleerd op het opzettelijk aanrijden van een andere vrachtwagen. Indien zich dit voordoet, kan de organisatie de betreffende vrachtwagen diskwalificeren. Dat wordt aangeduid met een zwarte vlag.

14: Bij alle niet omschreven regels beslist de wedstrijdleiding.

15: Bij niet te voorziende calamiteiten beslist de wedstrijdorganisatie.

16: Respect voor de organisatie; aanwijzingen van de organisatie m.b.t. de baan, het rennerskwartier, de camping en de parkeerweiden dienen te worden opgevolgd.

17: Indien rijder(s) en /of helper(s) een handgemeen aangaan of onbehoorlijk gedrag vertonen worden maatregelen genomen door de organisatie. Dit kan uitsluiting van verdere deelname inhouden.

18: Rijders, bijrijders, fans of monteurs mogen zich niet op het middenterrein begeven.

Rolkooi

De rolkooi is van essentieel belang voor je eigen veiligheid. Hieronder is een afbeelding te zien van een deugdelijke rolkooi.



Reglementen 2025

Truckcross

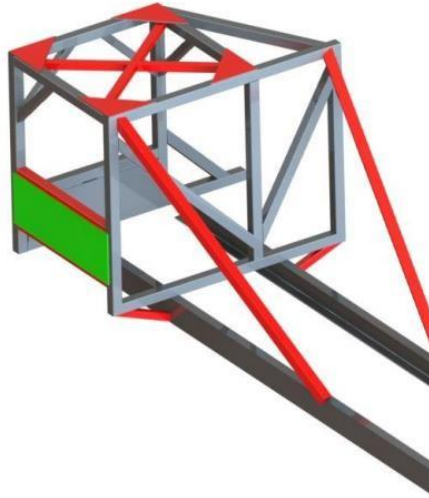

Neem bij het maken van de rolkooi de volgende punten in acht:

1. De rolkooi dient op minimaal 4 plaatsen aan het frame gelast zijn.
2. I.v.m. transport mag deze, indien voldoende stevig, demontabel zijn.
3. Door met de bak van een mobiele kraan tegen de kooi te duwen, moet de machine op de zijwielen te zetten zijn, zonder dat het frame zich zet.
4. Boven het hoofd van de bestuurder dienen bij uitgeveerde stoel op 20cm twee voldoende stevige balken in kruisverband te zitten. Ook in de voor en achterkant dient een kruisverband te zitten. Zorg dat het kruis in het dak verstevigd wordt met schetsplaten/driehoeken van minimaal 400x400x5mm.
5. Een deurplaat van minimaal 5mm dik is verplicht. Aan de binnenkant moet de deurplaat worden verstevigd met kokers. De rest van de deur wordt dicht gemaakt met 5 mm. dik betongaas met mazen van max. 50 x 50 mm. Bij de deur aan de bestuurderskant mag gebruik worden gemaakt van klapgaas om een ontsnappingsmogelijkheid te creëren wanneer de vrachtwagen kantelt op de rechterkant.
6. Zorg dat je ledematen nooit buiten de kooi kunnen geraken.
7. Aan twee zijden van de kooi moet een opening zijn van voldoende ruimte, waaruit de bestuurder eventueel kan ontsnappen
8. Schoren naar het chassis verplicht. Dit mag door middel van een las- of boutverbinding. De minimale profielafmetingen hiervan zijn koker 80x80x4mm of buis 89.3x3.2mm.

De huif.



Reglementen 2025

Truckcross

Een huif wordt alleen toegestaan als deze aan de volgende eisen voldoet:

- De huif wordt deugdelijk gemonteerd middels las- of boutverbinding
- Tussen de Huif en de achterzijde van de vrachtwagen zit minimaal 500mm.

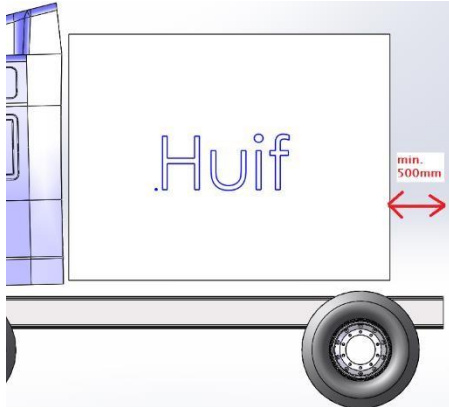

- Tussen de huif en buitenzijde van de vrachtwagen (bumper niet meegerekend) zit minimaal 300mm.

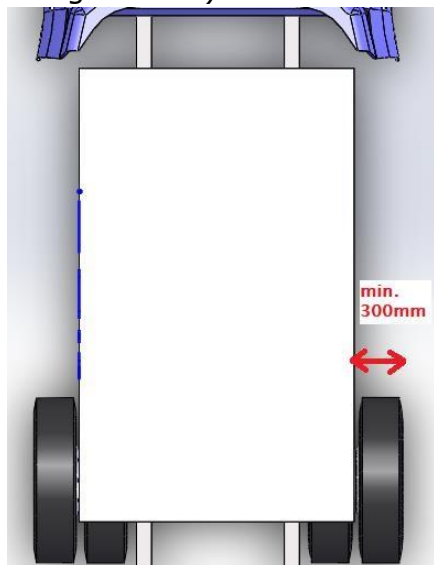

- Voor de huif geldt: hoe smaller hoe beter.



Reglementen 2025

Truckcross

Bumpers

1. Stootbumpers moeten aan het chassis bevestigd worden. **Dus niet aan de rolkooi!**
2. Voor de pedalen zit een kreukelzone van min. 1 mtr. Of voetenbak als de 1 meter niet gehaald word. Dit kan worden opgelost doormiddel van verstevigingsbalken thv voet tot knie.
3. De verplichte bumper aan de voor- en achterkant en de eventuele zijbumpers dienen maximaal op 60 cm. van de bodem tot 90 cm. van de bodem gemonteerd te zijn (zie onderstaande afbeelding).

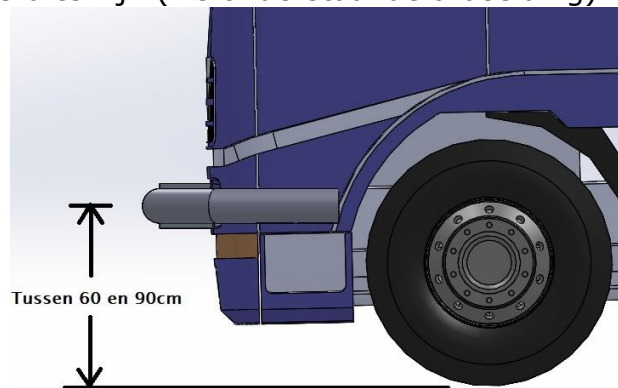

4. Voor het transport mag de bumper demontabel zijn, mits deze voldoende stevig is.
5. de frontbumper (buitenwerkse maat), mag niet breder zijn dan de maximaal de wiel-spoorbreedte (=buitenkant banden) + 20 cm. Daarnaast moet een bumper zo worden ontworpen dat deze nooit scherp is zodat deze geen schade opleveren aan banden of andere onderdelen van andere vrachtwagens! Zorg dus altijd voor afgeronde hoeken zoals in onderstaande afbeelding.





Reglementen 2025

Truckcross

6. De voorkeur gaat uit naar een bumper uit buismateriaal om scherpe kanten te voorkomen. Bij gebruik van H-balken de bumper wederom zo ontwerpen dat er geen scherpe kanten ontstaan.
7. Maximale profielafmeting van de bumpers: HEA300 of Buis Ø300mm.

Hiernaast is een afbeelding te zien van een vrachtwagen met een bumper met scherpe hoeken. Dit is afkeur aangezien hiermee banden van andere vrachtwagens kan worden kapotgereden.



Draaiende delen

1. Draaiende delen dienen altijd beschermd te zijn tegen het naar buiten slingeren bij eventueel losraken. Denk hierbij goed aan de draaisnelheid en het volume/gewicht van het risicodeel.
2. Draaiende delen moeten rondom afgeschermd worden met 2 tot 3 mm. dikke stalen platen, dus niet met gaas!
3. Beugel om cardanassen, zodat deze bij breuk niet rond kunnen gaan slingeren.
Afhankelijk van de lengte van de as, dient deze te worden voorzien van twee beugels (minimaal strip 100 x 8 mm).
Hoofdzak bij de koppelingen. De aandrijfjas afschermen doormiddel van een ketting is NIET voldoende. Zie onderstaande figuur ter illustratie. Lengte L is daarbij verschillend per vrachtwagen.

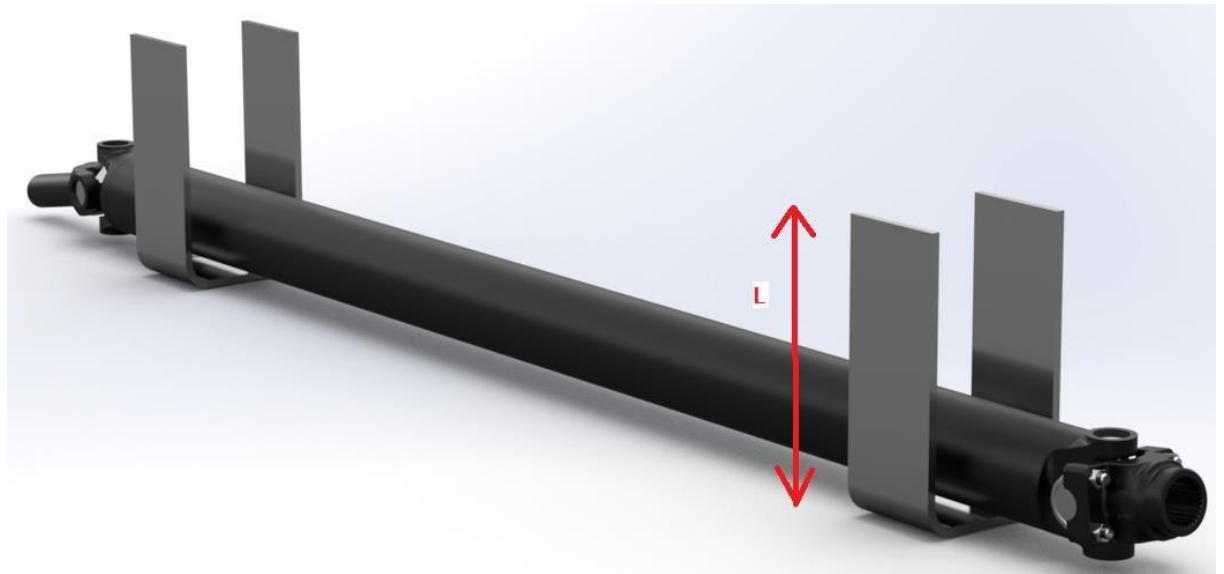

4. Springringen van de wielen dienen aan de binnenkant van de band te zitten of verwijderd te worden t.b.v. het wegschieten.

Gaspedaal en noodstop/stopzetter

1. Voet- of hand gas, in ieder geval terugverend.
2. (uitzetkabel Bij dieselmotoren) / (elektrisch bij benzinemotoren) stopknop moet aan de voorkant zitten. In de rode kleur ter hoogte van de frontbumper. **Hier wordt streng op gecontroleerd.**
3. Deze dient ten alle tijde te werken ook bij uitschakelen van het stroomcircuit. Indien de vrachtwagen niet voorzien is van een stopknop wordt men uitgesloten van deelname.
4. Vrachtwagens moeten zijn voorzien van een afneembare startbeveiliging. Dat betekent een contactslot of startonderbreking, al dan niet in combinatie met de rode stopknop.
5. De startbeveiliging dient ervoor dat niet iemand anders de machine kan starten, en de rode stopknop biedt de mogelijkheid dat iedereen de machine uit kan zetten indien nodig.
6. De (elektrische) noodstop moet ten allen tijden werken; ook bij uitgeschakeld stroomcircuit!
7. De rijder moet ter aller tijden ook zelf de vrachtwagen uit kunnen zetten vanuit de stoel mét de gordels om!

Remmen



Reglementen 2025

Truckcross

1. Remmen moeten goed functioneren op alle wielen en worden voor elke wedstrijd getest. Ter verduidelijking, het betreft hier dus twee wielen van één as. Tijdens de remtest wordt door de keurmeester bepaald of de remwerking voldoende is.

Stoel

1. De stoel met hoofdsteun dient deugdelijk te zijn, mag geveerd zijn en moet doorlopen tot de bovenzijde van het hoofd.
2. Voorzien van 4-punts gordel, welke aan de onderzijde deugdelijk is bevestigd aan de stoel. De gordel dient boven tussen de hoofdsteun door achter aan het chassis te zijn bevestigd niet aan de (Rol)kooi. Hierbij vermijden dat de gordel kan doorschuren.
3. De 4-puntsgordel dient op 4 afzonderlijke punten te zijn bevestigd.

Brandstoftank en andere vloeistoffen.

1. Er mag alleen met benzine of diesel worden gereden.
2. De brandstoftank met een maximale inhoud van 50 liter. En moet achter op het chassis gemonteerd worden. Niet achter de bestuurdersstoel.
3. Als de vrachtwagen kantelt mag er geen brandstof uit de tank lopen. Daarom moet een ontluchtingslang om de tank worden geplaatst. (zie onderstaande foto). Dit geldt ook voor hydrauliektanks en koelvloeistofreservoirs!

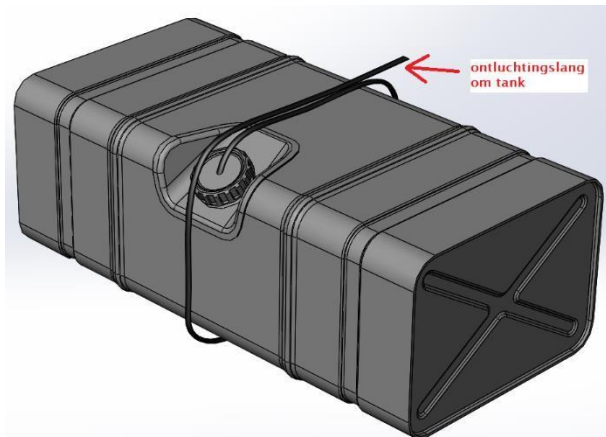

4. Er mag niet worden gereden op koelvloeistof. Deze vloeistof vervangen door water!

Accu



Reglementen 2025

Truckcross

1. De accu dient goed afgeschermd, **lekvrij** en met een metalen bevestigingsbeugel gemonteerd te zijn.
Dit achter op het chassis. Een sjoband en een houtenplaat zijn NIET voldoende.
De accupolen dienen te zijn afgeschermd.
2. Elke vrachtwagen moet op eigen kracht zonder hulpmiddelen kunnen starten.



Reglementen 2025

Truckcross

Contragewicht

Er mag een contragewicht op het chassis worden aangebracht mits de maximale massa van 8000kg niet wordt overschreden en deze deugdelijk wordt gemonteerd. Zorg ervoor dat het contragewicht zich nooit kan verplaatsen om gevaarlijke situaties te voorkomen. Plaats het contragewicht daarom in een bak en zet deze deugdelijk vast met draadstangen of iets dergelijks. Het contragewicht vastzetten met sjoorbanden is **NIET** toegestaan!

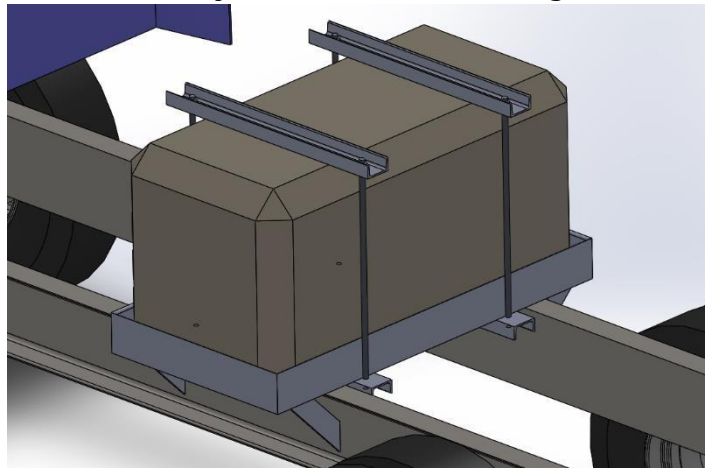

geldend voor alle nieuw te bouwen vrachtwagen.

1. Motor moet origineel zijn of vervangen door een vergelijkbare motor. Maximaal 1 motor.
2. Bij de z.g. zijmotoren een dichte plaat aanbrengen tussen de motor en de bestuurder.
3. voor kant van de vrachtwagen dient er origineel uit te zien
4. Remmen op alle wielen is verplicht.
5. De brandstof waarop de vrachtwagen rijdt moet een brandstof zijn die gewoon aan de pomp verkrijgbaar is.
6. De vrachtwagen dient voorzien te zijn van een standaard / originele motor. Aanpassingen zijn toegestaan mits het originele aantal liters hetzelfde blijft.
7. Het gewicht van de vrachtwagen moet minimaal **5 ton** zijn en mag maximaal **8 ton** zijn.
8. Vrachtwagen/ bakwagen met max 2 assen



Reglementen 2025

Truckcross

De Keuring.

1. De Keuring vindt plaats op vrijdag van 8.00 uur tot 20.00 uur.
2. Voor aanvang van de wedstrijddagen moeten alle machines zijn gekeurd.
3. De rijders dienen tijdens de keuring bij hun machine aanwezig te zijn tot dat deze gekeurd is.
4. Bij eventuele ongevallen tijdens de wedstrijd zal er opnieuw een keuring zijn indien de wedstrijdleiding dit wenselijk acht.
5. Er zal een steekproef worden afgelegd na de 1ste manche, dit i.v.m. de veiligheid.

Reglement.

1. Als een vrachtwagen op z'n kant gaat wordt alles stopgezet. De nog rijdende machines blijven op hun huidige plaats staan. De gekantelde truck wordt recht op gezet, ook de eventueel daarvoor tijdens de wedstrijd in de greppel belande machines worden eruit gehaald. Wanneer deze machines weer binnen de 2 minuten starten mogen ze weer meedoen en wordt de wedstrijd voortgezet.

Start.

Bij het Boerenrockfestival hanteren we geen startopstelling.

1. Er wordt naast elkaar gestart. Indien het startveld te smal is op meerdere rijen. In de manches wordt links vooraan begonnen met de opstelling.
2. Indien men niet op tijd aan de start kan verschijnen in de eerste groep van een manche (door bijvoorbeeld een reparatie), dan mag men starten in de volgende groep. (mits er in 2 groeten gestart wordt)
3. **Er komen ongeveer 10 vrachtwagens per manche aan de start.**
4. Er wordt gereden volgens een vooraf aangegeven aantal ronden, tenzij de wedstrijdleiding aangeeft dit anders te doen.
5. **We rijden voor plezier en vermaak, dus niet voor de punten en prijzen.**
6. Op het rennerskwartier zal een dagindeling aanwezig zijn op een ledscherm, zodat iedereen weet wanneer hij / zij ongeveer moet rijden. Ook zullen er pushberichten via de BRF-app komen.



Reglementen 2025

Truckcross

7. Herstart bij rode vlag: Bij een rode vlag dient direct te worden gestopt. De herstart (kopstart) vindt plaats in de bocht het dichtst bij de start. Hierachter sluit de rest zich bumper aan bumper aan.
8. Bij alle wedstrijden zal er gestart worden met de Nederlandse vlag.
9. Na het finishen van de winnaar is de wedstrijd voorbij en verlaat iedereen na het afvlaggen direct de baan en rijdt stapvoets (5km/h) naar het rennerskwartier

Deelname.

1. Deelname kan alleen wanneer men een uniek startnummer heeft.
2. inschrijving kan alleen via www.boerenrockfestival.nl
3. Alle voertuigen dienen op vrijdag gekeurd te worden tot maximaal 20.00 uur

Vlaggen.

1. Groen is de opsteller, volg de aanwijzingen op.
2. Rood/wit/blauw is de startvlag.
3. Rood is stop
4. Geel is oppassen, gevaarlijke situatie.
5. zwart/wit geblokt is de finishvlag.
6. Zwart is diskwalificatie, direct de baan verlaten.

Aandachtpunten:

Houd rekening met (overbodig) nawerk. Hieronder staan de meest voorkomende afkeerpunten over alle deelnemende klassen. Let wel op dat onderstaande punten wel van toepassing zijn voor de klasse waar je aan deelneemt!

- **Accu vast en de polen afgeschermd met eventueel Duct-tape.**
- **Ontdaan van buitenspiegels, ruiten, lampunits en knipperlichtunits .**
- **Veiligheidsgordel volgens reglement.**
- **Stevige stoel.**
- **Volledig afgelaste kooiconstructie.**
- **Afscherming van hete en draaiende delen.**
- **Afscherming van het brandstofsysteem.**
- **Sleepogen voor en achter.**
- **Geen scherp uitstekende delen.**
- **Afscherming van het voorraam en linker zijraam.**



Reglementen 2025

Truckcross

- Verwijderen van de airbags.
- Afkoppelen kachelradiateur.
- Startnummer.
- Wiellood verwijderd

Keuringstijden

Vrijdag van 08.00 uur tot 20.00 uur.
zaterdag 08.30 uur tot 09.30 uur.
Buiten deze tijden om is (her)keuren niet mogelijk.



Reglementen 2025 Truckcross



Keuringsformulier

Startnummer:



Het keuringsformulier dien je altijd op elk moment te kunnen tonen

	NVT	JA	NEE
Startnummer aanwezig			
Losse delen, en glaswerk verwijderd.			
Alle lamp-units verwijderd.			
Buitenspiegel(s) verwijderd.			
Accu vast en polen afgeschermd.			
Reglementaire en werkende gordels.			
Deugdelijke rolbeugel (indien van toepassing)			
Afscherming hete delen en brandstofsysteem.			
Afkoppelen kachelradiator.			
Afsleep-ogen aanwezig. (voor en achterzijde)			
Airbag(s) gedemonteerd			
Trekhaak gedemonteerd.			
Airco drukloos.			
Wiellood verwijderd.			

Voorbeeld

Voertuig goedgekeurd:

JA NEE

Goedgekeurd na herkeuring

De technische keuring treed enkel op als controlerend persoon en aanvaard geen enkele aansprakelijkheid

NB: Voertuigen mogen 1 keer voor herkeur worden aangeboden, hiervoor melden bij het keuringsstation op het rennerskwartier. Voor keuringstijden raadpleeg het reglement.

Bij het uitbrengen van dit reglement vervallen alle voorgaande reglementen.



Reglementen 2025

Truckcross

De met rood gemarkeerde punten zijn wijzigingen in het 2025 reglement. Voor vragen met betrekking tot het reglement kunt u een email sturen naar cross@boerenrockfestival.nl. Deze mail zal door de TK beoordeeld en beantwoord worden. De technische keuring treed enkel op als controlerend persoon en aanvaard geen enkele aansprakelijkheid ten gevolge van nalatigheid, schade en/of letsel.