

boerenrock

2024 reglement 3-wielers



Voor alle klassen is het bedekken van armen en benen verplicht.

- Rijbewijs verplicht, minimum leeftijd 18 jaar.
- OP HET RENNERSKWARTIER IS GEBRUIK VAN EEN MILIEUKLEED VERPLICHT.
- Brandstoffen uit de zon in een lekbak bewaren.
- Bij inschrijving en betaling van deelname, geeft de deelnemer zich akkoord te hebben ontvangen het geldige reglement en deze voor deelname in acht te nemen.

Voor alle deelnemers is de volgende uitrusting verplicht:

Kledingeisen:

- Goedgekeurde helm voor motorgebruik **met** E-keurmerk (dus geen bouwhelmen of legerhelmen enz.)
- Verplichte oogbedekking dmv een stofbril of vizier.
- Handschoenen.
- Crosslaarzen of stevige hoge schoenen het liefst met stalen neuzen
- overall waarbij de armen en benen bedekt te worden. (De voorkeur gaat uit naar een brandvertragende overall met minimaal een EN531 /533 keurmerk)
-

Reglement driewieler-klasse

De definitie van een driewieler is een voormalige 4-wieler straat-auto die dusdanig is omgebouwd dat deze enkel nog 1 achterwiel heeft en verder voldoet aan onderstaande eisen.

- Motoren maximaal 1400 CC (ex straatwagen).
- Voertuig dient ontdaan te worden van het gehele interieur.
- Auto direct achter de B stijl doorslijpen.
- Achterwiel moet geveerd zijn en voorzien zijn van een goed werkende schokbreker.
- Achterband maximaal 225 mm breed.
- Rolkooi verplicht. Minimale afmeting 38 x 2,5 mm. Deze mag aan de H-bok/frame gelast worden.

Overzicht-Kooiconstructie

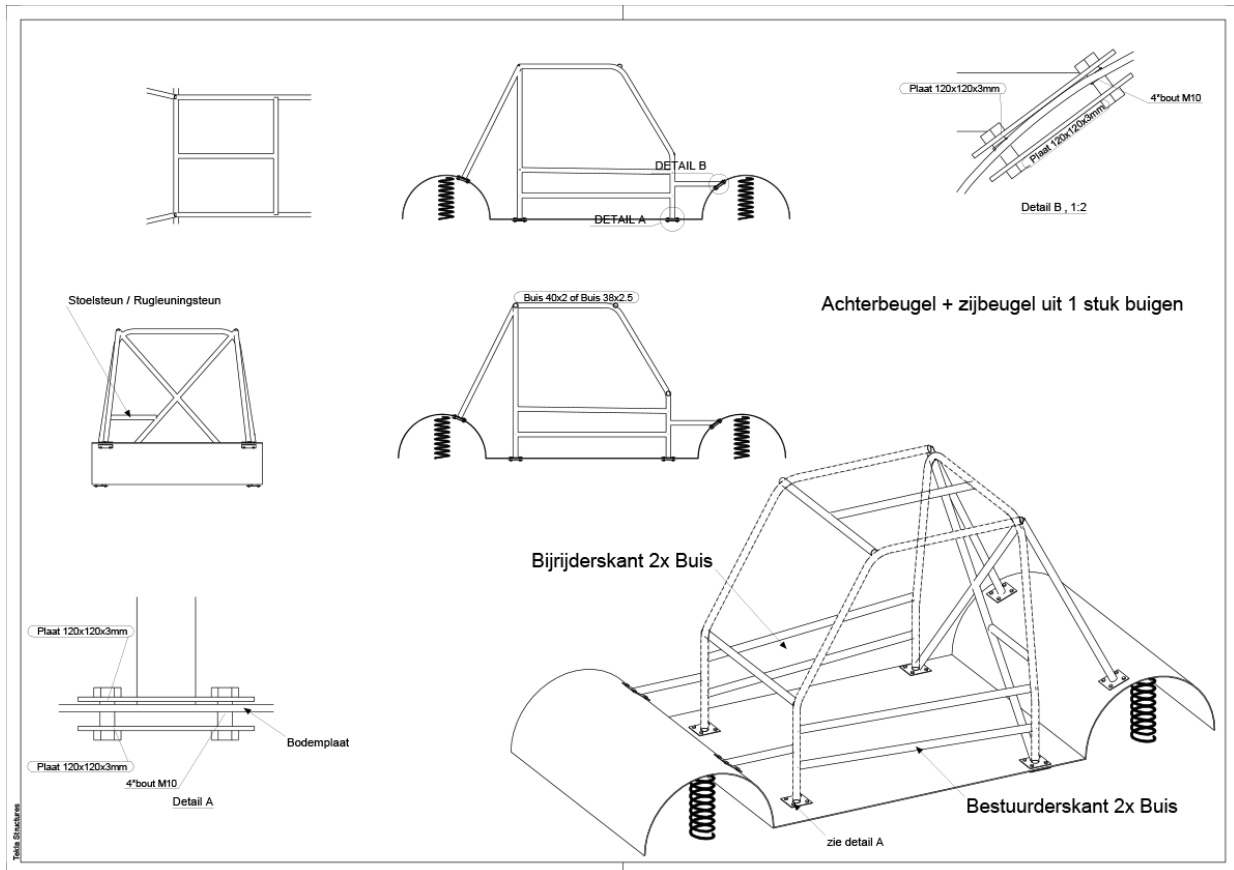

H frame:

- Een deugdelijk H frame met minimale kokermaten 50mm X 50mm X 3mm. Geen bouwstempels van 40 mm X 40 mm. Het H-frame is voorzien van gladde gordelgeleiders onder schouderhoogte waar de gordels niet vanaf kunnen glijden.
- Bij elke voetplaat minimaal 2 bouten M10 met spiegelplaten of min. 5 cm grote schijven door dak en vloer doorbouten.
- De bouten in de in hoogte verstelbare H-frame dienen uitgevoerd te zijn met minimaal 1 M10 bout per zijde en voorzien van sluitringen en borgmoer.
- Dwarsbalk dient deugdelijk vast gelast te zijn aan standers.
- De stoel dient op schouderhoogte goed vastgemaakt te zijn aan het H-frame.
- Top-bar in frame min 40mm X 40mm, max 10 cm vanaf dak
- Het H-frame mag **niet** geknikt zijn, en ook **niet** in de zelfde schuine als de stoel staan. (achterover hellend)
- Voorbeeld hieronder:

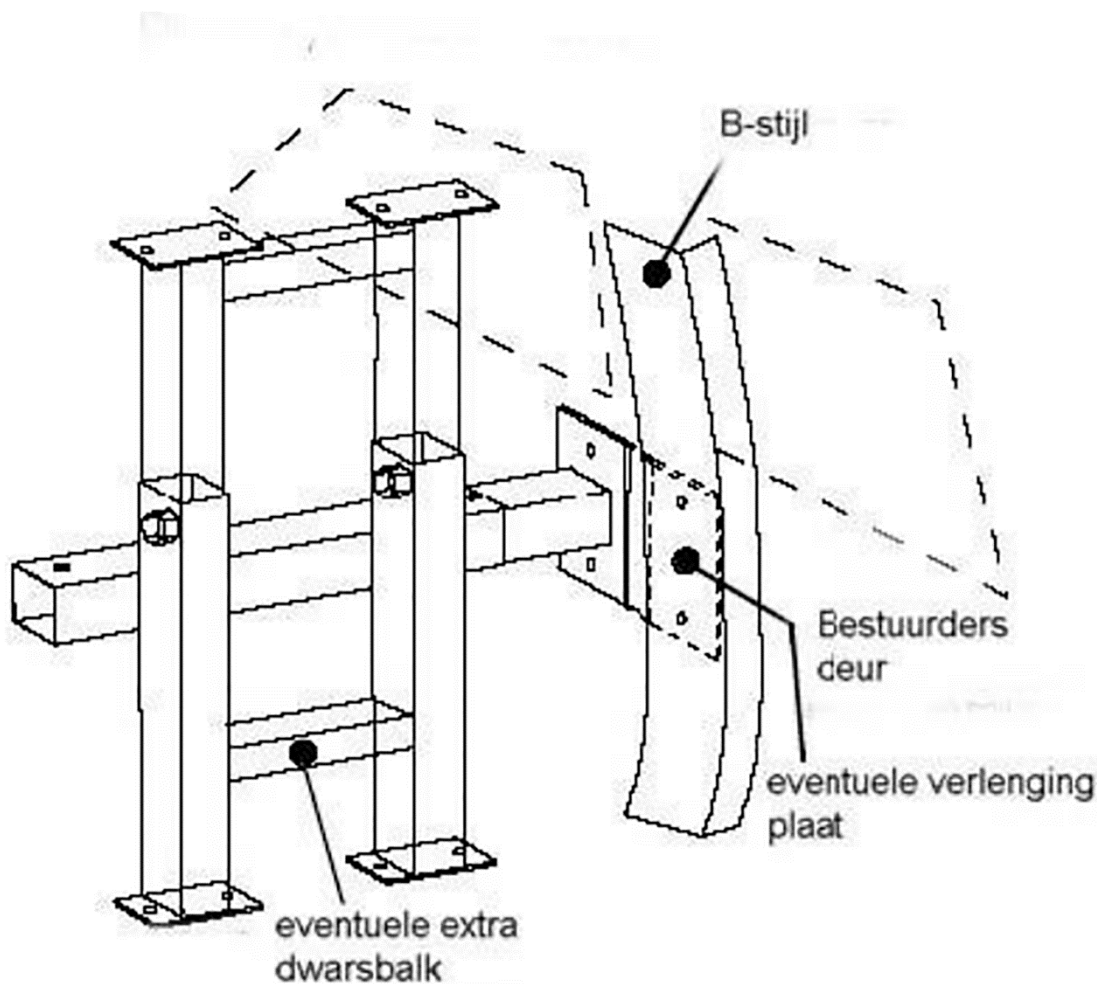

- Geen verstevigingen toegestaan, zowel voor als achter.
- Radiator moet in de motorruimte bevestigd zijn.
- Waterbak te plaatsen in een rechthoek of I-vorm. Een U-vorm is NIET toegestaan.
- Noppenbanden in wat voor vorm dan ook zijn NIET toegestaan.
- Eurocrossbanden zijn NIET toegestaan .
- Opsnijden is toegestaan tot maximaal 10 x 10 mm.
- 5-punts veiligheidsgordel. Goed passend, niet gerafeld en deugdelijk bevestigd met M10 bouten.
- Het voorraam aan de bestuurderskant en het portierraam aan de bestuurderszijde moet zijn voorzien van gaas, max. 4x4 cm.
- Het gaas in het portierraam aan de bestuurderszijde moet vanaf de buitenzijde te openen zijn.
- Deurplaat verplicht. Of een dubbele pijp met minimale afmeting van 38 x 2,5 mm aan de binnenzijde van de deur, op heuphoogte.
- Brandstoftank op de bijrijdersplaats. Goed bevestigen aan de bodem of aan de H-bok aan de binnenzijde van de auto.
- Stalen- of aluminium brandstoftank. Deze mag geen grotere inhoud hebben dan 15 liter. De tank moet voorzien zijn van een deugdelijke, lekvrije dop met de ontluchting naar beneden gemonteerd. Tevens dient er een terugslagklep geplaatst te zijn op de ontluchting van de tank.
- De originele tank dient verwijderd te worden.
- Koelvloeistof is niet toegestaan. Enkel zuiver water zonder toevoegingen.
- het koel, uitlaat en brandstofsysteem dient te worden afgeschermd zodat dit geen gevaar kan vormen voor rijder of hulp van buitenaf.
- Dakbord wit minimaal 20 x 20 cm groot, met tweezijdig in zwarte cijfers het toegekende startnummer. Dit moet duidelijk leesbaar zijn.

- De bestuurderstoel dient vervaardigd te zijn uit 1 geheel.
- Kachelradiateur afkoppelen in het motorcompartiment.
- koel en brandstofsysteem afschermen.
- verlichting rondom en (buiten)spiegels verwijderen.
- **Wiel/balanceerlood dient van de wielen te zijn verwijderd.**
- een sleepoog d.m.v. goed gelast of geschroefd oog minimaal rond 80 mm aan de voorzijde en achterzijde van de auto monteren. Het sleepoog moet gemakkelijk door de afsleper bereikbaar zijn. Wegslepen gebeurt tot buiten het circuit en niet tot halverwege. Op de baan worden deze niet los gekoppeld.



Aandachtpunten:

Houd rekening met (overbodig) nawerk. Hieronder staan de meest voorkomende afkeerpunten over alle deelnemende klassen. Let wel op dat onderstaande punten wel van toepassing zijn voor de klasse waar je aan deelneemt!

- **Accu vast en de polen afgeschermd met eventueel Ducktape.**
- **Ontdaan van buitenspiegels, ruiten, lampunits en knipperlichtunits .**
- **Minimaal een 4 punts gordel bevestigd op minimaal 4 afzonderlijke punten.**
- **Stevige stoel.**
- **Volledig afgelaste kooiconstructie.**
- **Afscherming van hete en draaiende delen.**
- **Afscherming van het brandstofsysteem.**
- **Sleepogen voor en achter.**
- **Geen scherp uitstekende delen.**
- **Afscherming van het voorraam en linker zijraam.**
- **Verwijderen van de airbags.**
- **Afkoppelen kachelradiateur.**
- **Startnummer.**

Keuringstijden

Donderdag van 12.00 uur tot 20.00 uur.

Vrijdag van 12.00 uur tot 20.00 uur.

Zaterdag 08.30 uur tot 09.30 uur.

Buiten deze tijden om is (her)keuren niet mogelijk.

Keuringsformulier Boerenrock 2020



Startnummer:

Standaard controlepunten	NIJ	JA	NEE
Losse delen verwijderd.			
Alle lamp-units verwijderd.			
Buitenspiegel(s) verwijderd.			
Accu vast en polen afgeschermd.			
Reglementaire en werkende gordels.			
Deugdelijke rolkool.			
Afscherming hete delen en brandstofsysteem.			
Afkoppelen kachelradiator.			
Afsleep-ogen aanwezig.			
Airbag(s) gedemonteerd			
		JA	NEE
Voertuig goedgekeurd:			
Goedgekeurd na herkeuring			

NB: Voertuigen mogen 1 keer voor herkeur worden aangeboden, hiervoor melden bij het keuringsstation op het rennerskwartier. Voor keuringstijden raadpleeg het reglement.

Eigen verantwoordelijkheid, niet gekeurd is niet meedoen!

Aanvullende punten:

Bij het uitbrengen van dit reglement vervallen alle voorgaande reglementen.

De met rood gemarkeerde punten zijn wijzigingen in het 2024 reglement. Voor vragen met betrekking tot het reglement kunt u een email sturen naar cross@boerenrockfestival.nl. Deze mail zal door de TK beoordeeld en beantwoord worden. De technische keuring treedt enkel op als controlerend persoon en aanvaard geen enkele aansprakelijkheid ten gevolge van nalatigheid, schade en/of letsel.